

Sunding 无线单车表使用说明书

SD-548C (14Functions)

功能说明

- SPD CURRENT SPEED / 行车速度.
- ODO ODOMETER / 行车总里程 (0.001~99999 公里/英里)
- DST TRIP DISTANCE / 单次行车里程
- MXS MAXIMUM SPEED / 最大行车速度.
- AVS AVERAGE SPEED / 平均速度.
- TM ELAPSED TIME / 行车时间.
- CLK CLOCK (12H/24H) / 时钟.
- SCAN 自动循环功能.
- “+”“-”COMPARATOR / 对比提示
- SETTING SPEED SCALE (km/h,m/h) / 公里或英里设定
- SETTING TYRE CIRCUMFERENCE / 胎圆周设定 (0mm~9999mm)
- SETTING THE LAST VALUE OF ODOMETER / ODO 总里程初始值设定 (公里/英里)
- FREEZE FRAME MEMORY / 行车数据采样功能
- AUTO ON/OFF 开/关

表体电池的安裝

打开电池门, 将一粒 CR2032 电池放入电池盒内, 注意: 电池的正极 (+) 向上, 电池装好后, 盖上电池门。

无线发射器电池的安裝

打开电池门, 将一粒 23A 12V 电池放入电池盒内, 注意电池的正负极方向, 电池装好后, 盖上电池门。

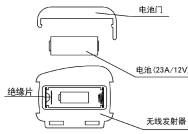

无线发射器和磁体的安裝

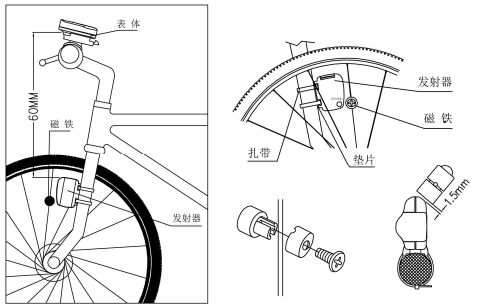

将“无线发射器”安装在自行车前叉上, “无线发射器”距表体的距离不超过 60CM, 距离越近传输效果越佳。发射器可垫附件中的垫片并用附件中的扎带将其固定在前叉上

“无线发射器”和磁体安装在同一侧, 磁体与发射器上“SENSOR”的标示位置相对应, 调整磁铁和发射器, 使之间的距离为 1mm。磁体安装方法如图。

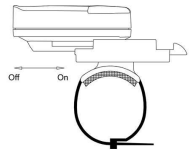

表座的安裝

使用附件中的扎带将表座固定

在车把上, 表座和车把间可使用附件中的垫片。

表体的安裝

表体沿表座滑槽完全推入, 有扣位可使表头不易拔出, 拆出表体时按下表座的扣位沿滑槽反方向推出。
检查安装情况: 转动自行车前轮, 看表头屏幕是否有讯号输入, 如无反应或反应不太灵敏可适当调整磁铁和发射器的相对位置。

轮胎周设定与周长对照表

装入电池后, 屏幕显示 2060, 并有一位数跳动, 对照下表选择所需周长, 按右键改变跳动数值, 按左键确认并进入下一位数设定。输入周长范围 0mm~9999mm。继续按左键进入公里 / 英里模式设置。

车轮规格	周长	车轮规格	周长
700c x 38mm	2180	26" x 2.25"	2115
700c x 35mm	2168	26" x 2.1"	2095
700c x 32mm	2155	26" x 2.0"	2074
700c x 30mm	2145	26" x 1.9"/1.95	2055
700c x 28mm	2136	26" x 1.75"	2035
700c x 25mm	2124	26" x 1.5"	1985
700c x 23mm	2105	26" x 1.25"	1953
700c x 20mm	2074	26" x 1.0"	1913
700c Tubulari	2130	24" x 1.9"/1.95"	1916
650c x 23mm	1990	20" x 1-1/4"	1618
650c x 20mm	1945	16" x 2.0"	1253
27" x 1-1/4"	2161	16" x 1.95"	1257
27" x 1-1/8"	2155	16" x 1.5"	1206
26" x 2.3"	2135		

公里 (km/h) / 英里 (m/h) 选择

按动右键可选择公里/小时 (km/h) 或英里 (m/h)。



按左键结束进入时钟模式。

时钟设置 (12H/24H)

在时钟模式下按“左键”3秒可进入 12/24 小时设置, 继续按左键设置 12/24 小时转换。



按右键进入小时设置, 小时数字跳动, 按左键进行调整。

继续按右键进入分钟设定, 分钟数字跳动, 按左键进行调整, 按右键确定, 再按右键进入里程模式。

总里程初始值设置

在里程(ODO)模式下, 按下左键两秒可进入 ODO 数值设定, 初始值为 0000.0, 并有一位数字跳动, 按右键改变跳动数值, 按左键确认并进入下一位数设定 (当电池更换后, 可根据更换前的里程记录重新输入)。



行车参数重新设定

同时按左右键 3 秒钟可清除胎圆周及公里/英里设定, 须重新设定胎圆周和公里 (英里), ODO 原数值及 CLK 时钟仍保留。

瞬时行车速度

在任何模式下, 时速都会在屏幕上显



示, 时速分辨率为 0.1 公里/小时, 速度显示范围: 0~99.9 公里/小时 (英里/小时)。

对比提示功能

当行车时“+”或“-”出现在屏幕的右上角, “+”表示的目前行车速度高于平均速度, “-”表示的目前行车速度低于平均速度。

行车总里程 (ODO)

里程功能模式 (ODO): 指单车表最后一次复位到目前已行驶的总里程, 总里程显示 0~99999 公里 (英里), 超过后自动复位到 0。

按右键进入单次里程模式 (DST)。

单次行车里程(DST)

单次行车计时 (TM) 开始到目前已经行驶的距离。单次里程显示范围: 0.001~9999 公里 (英里), 数值超过最大计数范围, 自动归 0 重计。单次行车计时 (TM) 达到最大值清零时, 单次里程模式 (DST) 也同时清零。



在 DST 模式下, 按左键 5 秒钟, DST 数值清零, 同时 MXS、AVS、TM 数值清零。

按右键进入最大行车速度模式 (MXS)。

最大行车速度(MXS)

屏幕显示单次计时时间内的最大行车速度。



在 MXS 模式下, 按左键 5 秒钟, MXS 数值清零, 同时 DST、AVS、TM 数值清零。

按右键进入平均速度模式 (AVS)。

平均行车速度(AVS)

屏幕显示单次计时时间内的速度平均值。在 AVS 模式下, 按左键 5 秒钟, AVS 数值清零, 同时 DST、MXS、TM 数值清零。



按右键进入行车计时功能 (TM)。

行车计时功能(TM)

屏幕显示最后一次复位以来累计工作时间。计时范围: 0:00:00~99:59:59, 超过即复位到零重计。



在 TM 模式下, 按左键 5 秒钟, TM 数值清零, 同时 DST、MXS、AVS 数值清零。

按右键进入“SCAN”(自动扫描)模式。

自动循环功能 (SCAN)

“SCAN”(自动扫描)模式: 屏幕每四秒钟依次显示 DST、MXS、AVS、TM。在循环模式按右键结束循环并进入时钟模式。



省电模式

300 秒内没有运动讯号输入, 屏显将进入 OFF (关闭) 状态, CLK 时钟保留。当有行车讯号输入或者按任一键可恢复到关机前模式, 并记忆关机前的各项数值。

采样模式

在任意模式下按左键, 都将进入采样模式。屏幕会显示骑行

时间 (TM) 数值并跳动, 按右键可浏览已采样的骑行距离 (DST)、最高速度 (MXS)、平均速度 (AVS)、时间 (TM) 的数据。按左键可结束采样模式。

按键使用说明

按右键可按顺序任意选择功能模式: ODO、DST、MXS、AVS、TM、SCAN (DST、MXS、AVS、TM)、CLK 时钟。

选择所有模式 (除采样模式外) 均无需按左键。

进入采样模式后按左键只能显示采样的几组数据, 返回其它模式需重新按左键。

故障及其原因

故障	故障原因及排除方法
行驶时时速始终为 0	磁体与发射器相对应的位置安装不正确。 发射器与表体距离超过 60CM。 发射器或表体的电池电压过低。
接收距离近或无接收	电池电量太低, 需要更换电池。
异常数值出现	周边环境太多电磁干扰
使用时数值显示不正确	设置的数值不准 (如自行车的车轮周长)
显示反应迟缓	单车表在低于 0 度以下工作, 温度回复即回复正常。
黑屏	温度过高, 或在阳光下曝晒时间过长, 放置在阴暗处一段时间后回复正常。
显示屏微弱	电池接触不好或电池没电, 检查电池的安装或更换电池。
显示数位缺画	取出电池等待 10 秒钟后重新装入。
发射器不工作	使用前请去掉发射器上的绝缘片

配件说明

